

**PRESSA DI CONVERSIONE**  
**CONVERSION PRESS**  
*mod. A790*

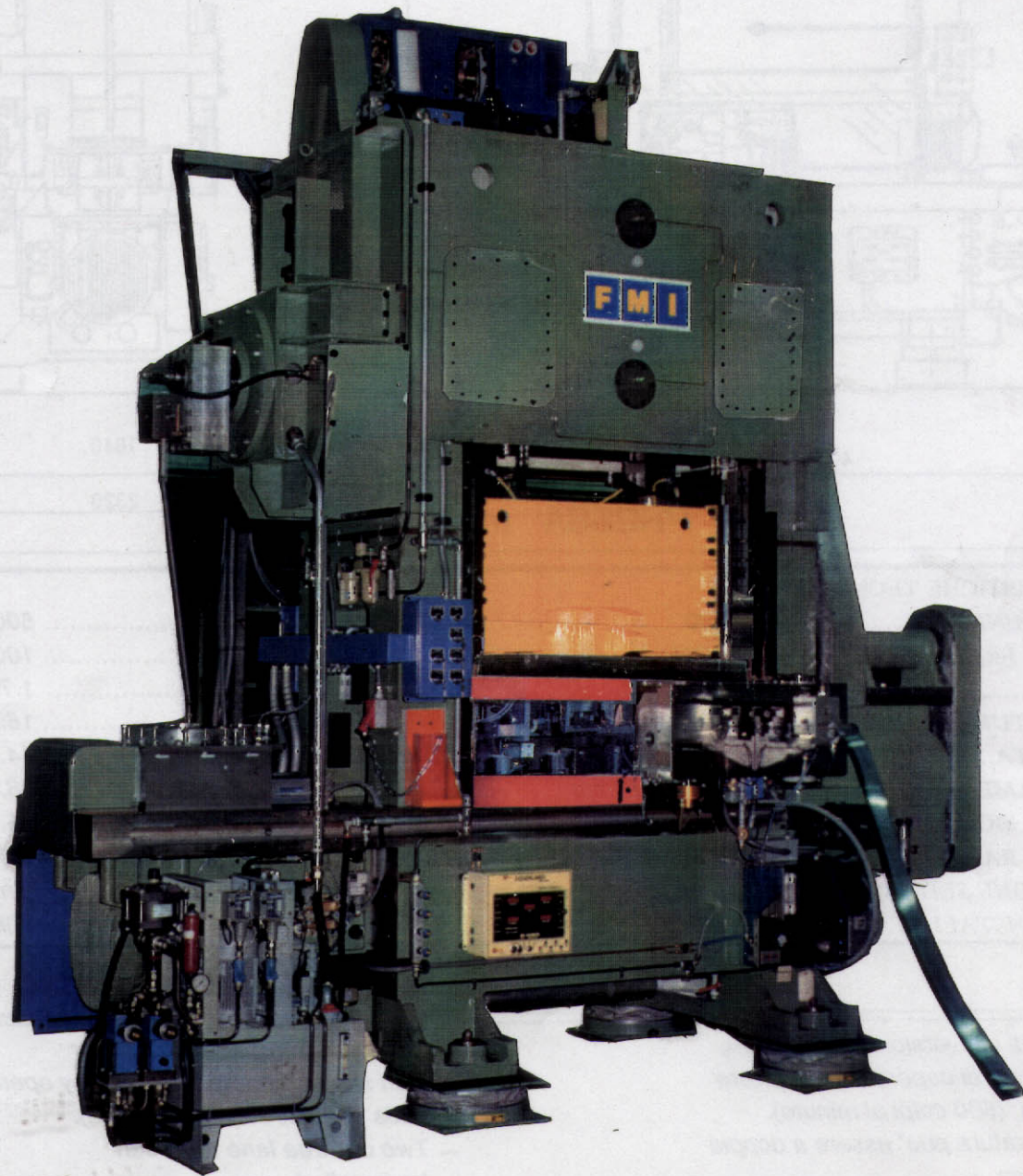

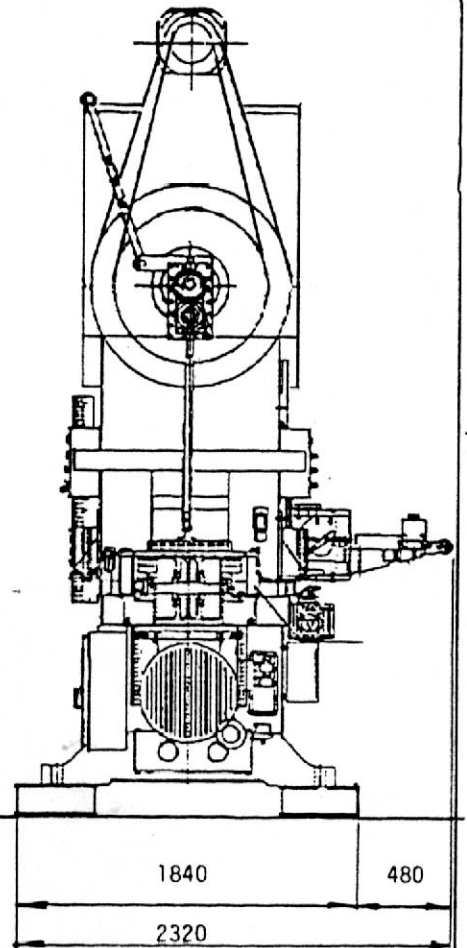
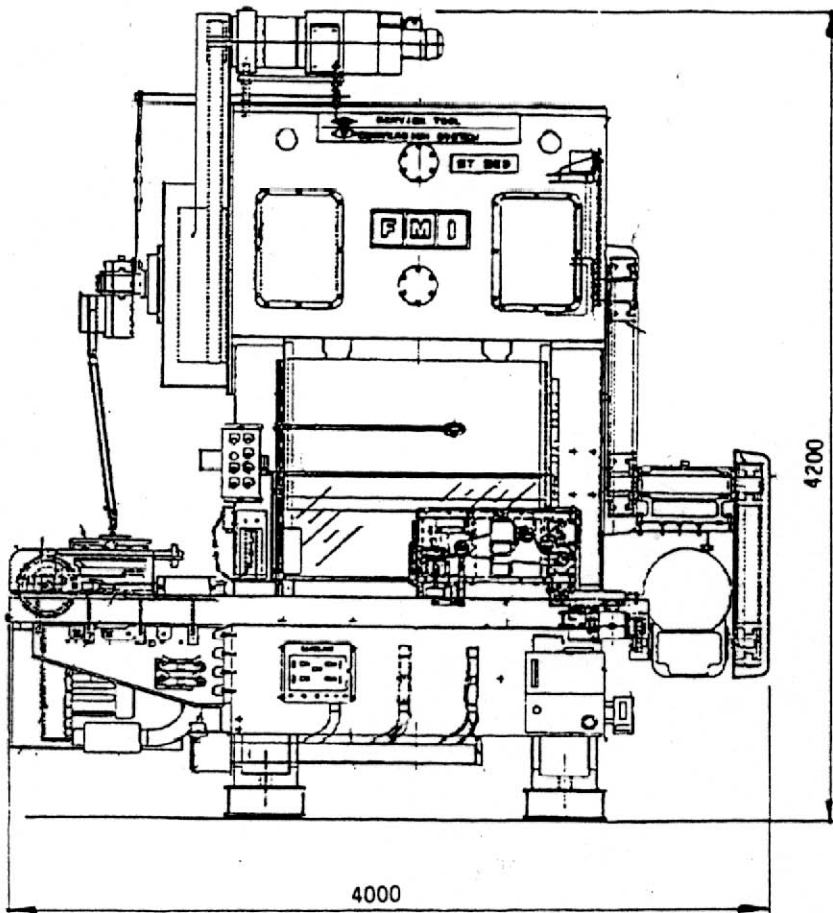

**PRESSA mod. A790**

**CARATTERISTICHE TECNICHE**

COLPI AL MINUTO.....	500
CAPACITA' PRESSA.....	100T
CORSA.....	44,5mm
MAX APERTURA STAMPO.....	406mm
AREA SLITTA.....	1140x680mm
AREA BASAMENTO.....	1220x910mm
APERTURA MONTANTE.....	400x750mm
APERTURA RAPIDA STAMPO.....	50mm
REGOLAZIONE SLITTA.....	51mm
POTENZA INSTALLATA.....	50kW

**TECHNICAL DATA**

STROKES PER MINUTE.....	500
PRESS CAPACITY.....	100T
STROKE.....	1.75in
SHUT HEIGHT.....	16in
SLIDE AREA.....	44.88x26.77in
BED AREA.....	48.03x35.82in
UPRIGHT OPENING.....	15.75x25.59in
QUICK SLIDE LIFT.....	1.968in
SLIDE ADJUSTMENT.....	2in
TOTAL CONNECTED.....	50kW

- Pressa di conversione per elevata produzione di coperchi ad apertura facilitata (500 colpi al minuto).
- L'attrezzatura puo' essere a doppia e tripla via.
- Pressa ad albero eccentrico, a semplice effetto, a due punti di sospensione.
- Slitta con sistema di regolazione a serraggio idraulico, dispositivo alzata rapida per l'accessibilita' allo stampo, totalmente controbilanciata a mezzo di una massa controrotante.
- Macchina munita di un sistema freno-frizione idraulico.

- Conversion press suitable for high speed manufacture of easy open ends (500 strokes per minute).
- Two or three lane tools can be installed.
- Eccentric shaft, single action, two connecting points press.
- Slide with hydraulic locked adjustment, quick lift feature for easy access to die area and fully counter balanced through a counter weight.
- Machine with hydraulic brake-clutch unit.